

## Conseils et dépannage

L'AquaBasin<sup>MC</sup> comporte quatre supports intérieurs pour aider au soutien de pièces lourdes. Si vous décidez de modifier votre AquaBasin<sup>MC</sup>, assurez-vous de repérer et d'identifier ces quatre supports et de NE PAS percer ces supports, sinon cela causera une fuite de l'unité.

- Il est recommandé qu'une soupape à bille soit installée à chaque fontaine décorative. Ceci vous permettra d'ajuster le débit d'eau sortant de la fontaine décorative de manière à obtenir l'effet voulu.
- S'assurer que la fontaine décorative est de niveau, d'un côté à l'autre et de l'avant vers l'arrière. Si la fontaine décorative n'est pas de niveau, l'eau risque de ne pas sortir uniformément de la fontaine.
- Le trou de certaines fontaines en Pierre peut être d'un diamètre plus grand que le tuyau utilisé. Dans ce cas, appliquer du silicone pour remplir les espaces autour du tuyau à la base de la fontaine.
- Si la fontaine décorative cause des éclaboussures excessives, des petites pierres ou du silicone peut être utilisé pour aider à diriger l'eau.

L'AquaBasin<sup>MC</sup> est garanti à vie contre tout défaut de matière et de fabrication à partir de la date d'achat par l'utilisateur. Communiquer avec l'installateur ou l'endroit d'achat si l'AquaBasin<sup>MC</sup> se révèle défectueux pendant la période de garantie. La garantie sera nulle et non avenue si AquaBasin<sup>MC</sup> a été mal utilisé, mésusé ou utilisé pour un but autre que celui pour lequel le produit est conçu.

**GARANTIE  
À VIE**

Aquascape<sup>TM</sup>

# Small AquaBasin<sup>TM</sup>

## Step-by-Step Installation Instructions

### CONTENTS:

- Small AquaBasin<sup>TM</sup> (Item #98525)
- One 9" x 12" removable grate (Item #41113)



Aquascape<sup>TM</sup>

Made in U.S.A. for:  
Aquascape, Inc.  
St. Charles, IL 60174 • Brampton, ON L6T 5V7  
[www.aquascapeinc.com](http://www.aquascapeinc.com)



# Small AquaBasin™

## Installation Instructions

### Instructions

- 1) Set the AquaBasin™ in the desired location and trace out the area that will be excavated. (Fig. 1)
- 2) Using the marked area as your guide, dig your hole for the AquaBasin™ approximately 1" deeper than the basin. Make sure to tamp the base of the excavated hole to prevent any unnecessary settling that may occur. (Fig. 2 & 3)
- 3) Place the AquaBasin™ in the hole and use a level to make sure that it is level side-to-side and front-to-back. (Fig. 4)
- 4) Once the AquaBasin™ is level, start to backfill with dirt. (Fig. 5)

\*Large AquaBasin™ is shown



Fig. 1



Fig. 2



Fig. 3



Fig. 4



Fig. 5

### Comment assembler la plomberie du bouillonneur en céramique de l'AquaBasin™

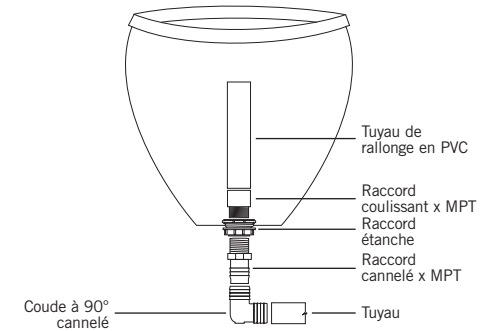

Fig. 11

### Raccorder un bouillonneur en céramique

- 1) Le petit AquaBasin™ est conçu avec une grille amovible pour faciliter l'accès à la pompe. Connecter l'ensemble de plomberie du bouillonneur en céramique comme illustré ci-dessus (article #98202 vendu séparément) et placer la pompe et plomberie à l'intérieur de l'AquaBasin™.
- 2) Ensuite, placer le bouillonneur en céramique sur l'AquaBasin™. Attachez la plomberie de la pompe au bas du bouillonneur céramique. (Fig. 12)
- 3) Insérer le tuyau de rallonge en PVC dans le raccord coulissant x MPT. (Fig. 13) Le tuyau de rallonge empêchera à l'eau de vider complètement le bouillonneur et aidera à créer l'effet de vaguelettes en cascade au sommet du bouillonneur. *Note: Le tuyau de rallonge peut être coupé pour ajuster l'effect voulu.*
- 4) Maintenant que tout est en place, vous pouvez recouvrir la partie supérieure de l'AquaBasin™ avec votre choix de gravier.



Fig. 12

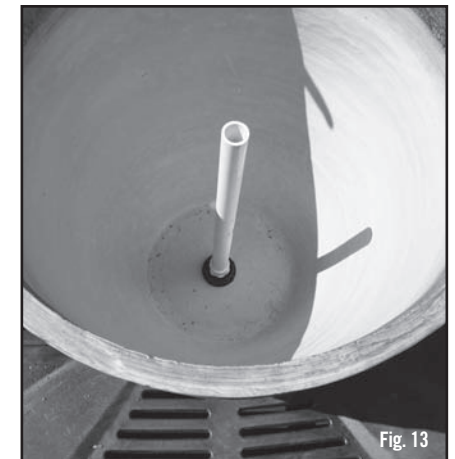

Fig. 13

## Raccorder un cracheur decorative

1) Le petit AquaBasin<sup>MC</sup> est conçu avec une grille amovible pour faciliter l'accès à la pompe. Connecter le tuyau avec la pompe Ultra<sup>MC</sup> et la soupape à bille avec les colliers fournis dans la trousse de pompe Ultra<sup>MC</sup> pour l'AquaBasin<sup>MC</sup> (Articles #98136, 98137 ou 98138, vendus séparément) puis placer la pompe avec la plomberie à l'intérieur de l'AquaBasin<sup>MC</sup>. Le cordon d'alimentation électronique de la pompe peut passer dans l'encoche sur le côté de l'AquaBasin<sup>MC</sup>.

2) Le petit AquaBasin<sup>MC</sup> est conçu avec un point de foreuse dans chaque coin. Cela vous offre l'option supplémentaire de placer une pièce décorative sur un des coins et faire passer le tuyau à l'intérieur du bassin plutôt que par la partie de plomberie centrale. Selon la taille du tuyau, un trépan de 1/2" ou 3/4" sera nécessaire pour percer le trou (s). **(Voir le dessin à droite.)**

3) Ensuite, placer soigneusement le cracheur décoratif au point désiré et raccorder le tuyau avec le collier fourni dans la trousse de pompe Ultra<sup>MC</sup> pour l'AquaBasin<sup>MC</sup> (Articles #98136, 98137 ou 98138, vendus séparément).

(\*Note - Il est recommandé de régler l'écoulement de l'eau de la pompe en ajustant la soupape à bille avant de placer le cracheur décoratif.) **(Fig. 9)**

4) Maintenant que tout est en place, vous pouvez recouvrir la partie supérieure avec votre choix de gravier. **(Fig. 10)**

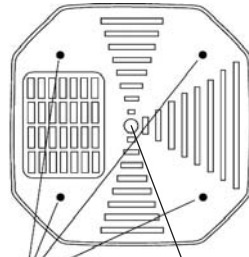

4 Points de Foreuse optionnels

Partie de plomberie centrale



Fig. 9



Fig. 10

Please see AquaBasin<sup>TM</sup> Ultra Pump Kit Instructions for assembly steps of pump and plumbing.

## Installing a Stone Fountain

1) The Small AquaBasin<sup>TM</sup> is designed with one removable grate for easy pump access. Connect the tubing to the Ultra<sup>TM</sup> Pump and ball valve using the plumbing supplies from the AquaBasin<sup>TM</sup> Ultra<sup>TM</sup> Pump Kit (items #98136, #98138, or #98463 sold separately) and then place the pump and plumbing inside the AquaBasin<sup>TM</sup>. The cord from the pump can be run out the notch on the side of the AquaBasin<sup>TM</sup>. **(Fig. 6 & 7)**

2) The Small AquaBasin<sup>TM</sup> is designed with a drill point in each corner on top of the AquaBasin<sup>TM</sup>. This gives you the additional option of placing a decorative piece on one of the corners and running the tubing inside the basin rather than through the center plumbing port. Depending what size tubing is being used, a 1/2" or 3/4" hole saw drill bit will be needed to drill out the hole(s). **(See the drawing on the right.)**

3) Next, carefully place the stone item where desired and feed the tubing through the hole on the bottom of the fountain and set upright. (\*Note - It is recommended to adjust the water flow of the pump by adjusting the ball valve before finally placing the stone piece and covering the top with gravel.) **(Fig. 8)**

4) Now that everything is in place, you can finish covering the top with your choice of gravel.

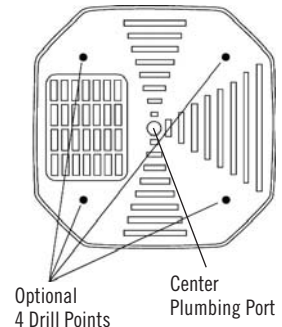
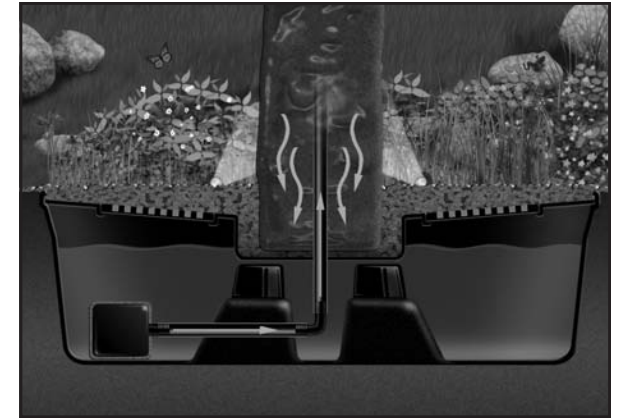

Optional 4 Drill Points

Center Plumbing Port



Fig. 6



Fig. 7



Fig. 8

## Installing a Decorative Spitter

- 1) The Small AquaBasin™ is designed with one removable grate for easy pump access. Connect the tubing to the Ultra™ Pump and ball valve using the plumbing supplies from the AquaBasin™ Ultra™ Pump Kit (items #98136, #98138, or #98463 sold separately) and then place the pump and plumbing inside the AquaBasin™. The cord from the pump can be run out the notch on the side of the AquaBasin™.
- 2) The Small AquaBasin™ is designed with a drill point in each corner on top of the AquaBasin™. This gives you the additional option of placing a decorative piece on one of the corners and running the tubing inside the basin rather than through the center plumbing port. Depending what size tubing is being used, a ½" or ¾" hole saw drill bit will be needed to drill out the hole(s). (See the drawing on the right.)
- 3) Next, place the spitter where desired and connect the tubing to the barb fitting using the supplied hose clamp from the AquaBasin™ Ultra™ Pump Kit (items #98136, #98138, or #98463 sold separately).  
(\*Note – It is recommended to adjust the water flow of the pump by adjusting the ball valve before finally placing the decorative spitter.) (Fig. 9)
- 4) Now that everything is in place, you can finish covering the top with your choice of gravel. (Fig. 10)

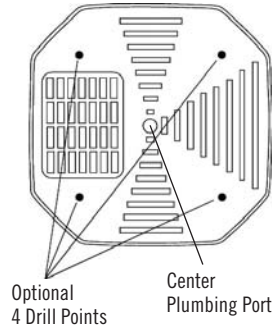

*Pour l'assemblage du Trousse de pompe complet, référer s'il vous plaît aux instructions de Trousse de pompe pour l'AquaBasin™.*

## Comment agraffer une Fontaine en pierre

- 1) Le petit AquaBasin™ est conçu avec une grille amovible pour faciliter l'accès à la pompe. Connecter le tuyau avec la pompe Ultra™ et la soupape à bille avec les colliers fournis dans la trousse de pompe Ultra™ pour l'AquaBasin™ (Articles #98136, 98137 ou 98138, vendus séparément) puis placer la pompe avec la plomberie à l'intérieur de l'AquaBasin™. Le cordon d'alimentation électronique de la pompe peut passer dans l'encoche sur le côté de l'AquaBasin™. (Fig. 6 & 7)
- 2) Le petit AquaBasin™ est conçu avec un point de foreuse dans chaque coin. Cela vous offre l'option supplémentaire de placer une pièce décorative sur un des coins et faire passer le tuyau à l'intérieur du bassin plutôt que par la partie de plomberie centrale. Selon la taille du tuyau, un trépan de ½" ou ¾" sera nécessaire pour percer le trou(s). (Voir le dessin à droite.)
- 3) Ensuite, placer soigneusement la fontaine en pierre au point désiré et faire passer le tuyau par le trou de la fontaine et mis en position verticale. (\*Note - Il est recommandé de régler l'écoulement de l'eau de la pompe en ajustant la soupape à bille avant de placer la fontaine en pierre et recouvrir la partie supérieure de gravier.) (Fig. 8)
- 4) Maintenant que tout est en place, vous pouvez recouvrir la partie supérieure avec votre choix de gravier.

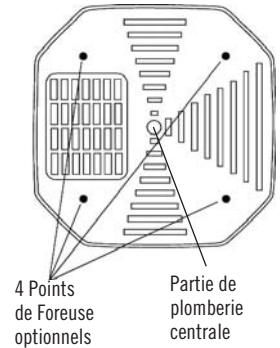
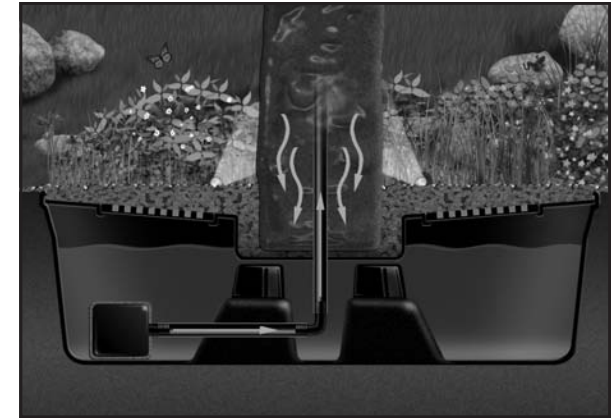



# AquaBasin<sup>MC</sup> Petit

## Instructions d'Installation

### Instructions

- 1) Placer l'AquaBasin<sup>MC</sup> à l'endroit voulu et marquer l'endroit qui sera creusé. (Fig. 1)
- 2) En utilisant la surface marquée comme guide, creuser un trou d'une profondeur de 1 po. de plus que l'AquaBasin<sup>MC</sup>. S'assurer de bien tasser le trou pour éviter tout affaissement du sol. (Fig. 2 & 3)
- 3) Placer l'AquaBasin<sup>MC</sup> dans le trou et avec un niveau, s'assurer qu'il est de niveau, d'un côté à l'autre et de l'avant vers l'arrière. (Fig. 4)
- 4) Lorsque l'AquaBasin<sup>MC</sup> est de niveau, commencer à remblayer avec la terre. (Fig. 5)

\*L'AquaBasin<sup>MC</sup> grand est montré



## How to Assemble the AquaBasin<sup>TM</sup> Ceramic Bubbler Plumbing Assembly

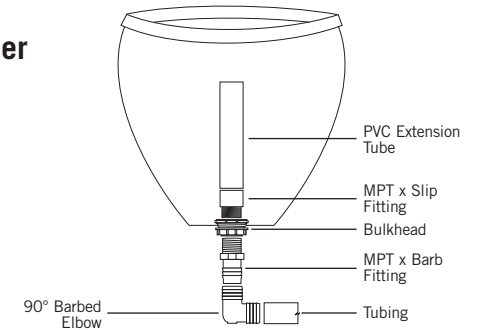
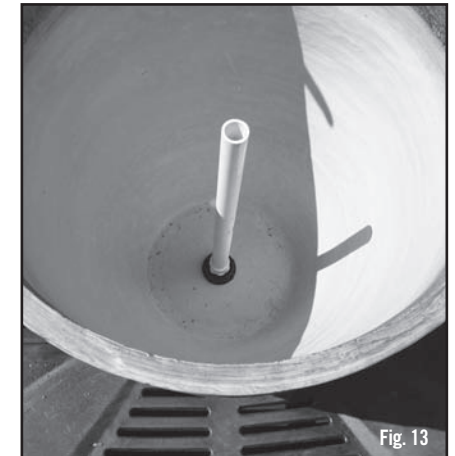

Fig. 11

## Installing a Ceramic Bubbler

- 1) The Small AquaBasin<sup>TM</sup> is designed with one removable grate for easy pump access. Connect the Ceramic Bubbler Plumbing Assembly, as shown in the Figure 11 (Item #98202 sold separately) and place the pump and plumbing inside the AquaBasin<sup>TM</sup>.
- 2) Place the ceramic bubbler on the AquaBasin<sup>TM</sup>. Attach the plumbing from the pump to the bottom of the ceramic bubbler. (Fig. 12)
- 3) Insert PVC stand pipe into MPT x Slip. (Fig. 13) The stand pipe prevents water from completely draining the bubbler and will assist in creating the rippling effect at the top of the bubbler. *Note: You can trim the stand pipe to fit different size ceramic bubbling urns and/or to adjust desired effect.*
- 4) Now that everything is in place, you can now finish covering the top of the AquaBasin<sup>TM</sup> with gravel.



## Tips and Trouble Shooting

The Small AquaBasin™ is designed with four underside supports to help support the heavier pieces. If you decide to modify or drill into your AquaBasin™, be sure to locate and identify these four supports and **DO NOT DRILL** or puncture through the supports. Doing so will cause the unit to leak.

- It is recommended that a ball valve be installed on every decorative feature. This will allow you to adjust the flow of water coming out of the decorative feature so that you can get the desired effect.
- Make sure the decorative feature is level from side-to-side and front-to-back. If the decorative feature is not level, the water may not flow out of the fountain evenly.
- The hole for certain stone fountains may actually be larger in diameter than the pipe being used. If this is the case, apply some silicone around the pipe at the base of the fountain in order to fill the gaps.
- If the decorative item is exhibiting excessive splash, small stones or silicone can be used to help direct the water.

The AquaBasin™ has a Lifetime warranty against defective materials and workmanship from the date of purchase by the user. Contact the installer or place of purchase if the AquaBasin™ should fail within the warranty period. Warranty shall be totally null and void in the event the AquaBasin™ is abused, misused, or used for a purpose other than which the product is intended.

**LIFETIME  
WARRANTY**

Aquascape™

# AquaBasin<sup>MC</sup> Petit

## Directives d'installation étape par étape

### CONTENU:

- AquaBasin<sup>MC</sup> Petit (Article #98525)
- Un grilles amovibles de 9" x 12"  
(Article #41113)



Aquascape™

Fabriqué aux États-Unis pour:  
Aquascape, Inc.  
St. Charles, IL 60174 • Brampton, ON L6T 5V7  
[www.aquascapeinc.com](http://www.aquascapeinc.com)