



UltraKlean™

Pressurized Filter

Installation & Maintenance Instructions

FOR MODELS WITHOUT UV:

- **1000 Gallons**
(Item #60024)
- **2500 Gallons**
(Item #60012)
- **3500 Gallons**
(Item #60014)

FOR MODELS WITH UV:

- **1000 Gallons**
(Item #60027)
- **2500 Gallons**
(Item #60013)
- **3500 Gallons**
(Item #60015)



Made in Italy for
AquaScape, Inc.
St. Charles, IL 60174 • Brampton, ON, L6T 5V7
www.aquascapeinc.com

**3 YEAR
WARRANTY**



UltraKlean™

Pressurized Filter

Installation & Maintenance Instructions

Congratulations on your purchase of your new AquaScape™ UltraKlean™ Pressurized Filter! You are the owner of one of the best pressurized filters on the market today. The patented Cyclone Action increases efficiency, and triple-action foam filters work from the top, bottom and sides to minimize cleaning requirements.

1) Electrical Safety for UltraKlean™ UVC Pressurized Filter

- UVC Warning: Due to the properties of Ultraviolet radiation, exposure to UVC Bulb may cause damage to eyes and skin.
- Always unplug filter unit electrical supply before any routine maintenance.
- Do not bury unit below ground level.
- Do not immerse unit in pond water.
- Ensure unit is installed at least 2 feet away from the edge of the pond.
- Do not operate UVC with a damaged cord or plug.
- Any pond related electrical equipment requires a GFI protected circuit. Always have a qualified electrician install any electrical outlets.
- Do not use cord to pull plug from outlet. Grasp the plug and pull to disconnect.
- Do not pull electrical cord to remove UVC chamber cover for maintenance. See instructions under routine maintenance for proper removal of the cover.
- This unit is designed for outdoor use only.
- Do not use pumps that exceed 0.4 bars maximum pressure
- These units are not designed for use with household water systems
- **KEEP THIS MANUAL—DO NOT THROW AWAY!**

2) Getting to Know Your UltraKlean™ Pressurized Filter

How it Works

- A. Water flows out to a pond or waterfall
- B. Water flows in from the pond pump
- C. The filter traps fine waste and particles to improving filter efficiency.
- D. Green water also effectively cleaned by the UVC (UVC version only).
- E. Filter cleaning has been dramatically reduced through the use of unique triple action high surface area foam pads.
- F. BioBalls™ help to create healthy water for fishes through biological filtration.

Number	Description	Quantity
1	Filter canister	1
2	Canister cover	1
3	Canister clamp	1
4	Canister cover o-ring	1
5	BioBalls®	1
6	Outlet tube	1
7	Outlet tube cover	1
8	Outlet fitting cone	1
9	Chamber	1
10	O-ring for quartz sleeve	1
11	Bracket	1
12	Bracket fastening screw	4
13	Quartz sleeve	1
14	Chamber o-ring	1
15	Foams	Various
16	Chamber cover lid	1
17	Socket screw	3
18	Chamber cover lid screw	1
19	UVC bulb w/ballast	1
20	Hosetail	2
21	Socket	1
22	Screw for chamber	1

*For replacement parts contact your local Aquascape, Inc. supplier

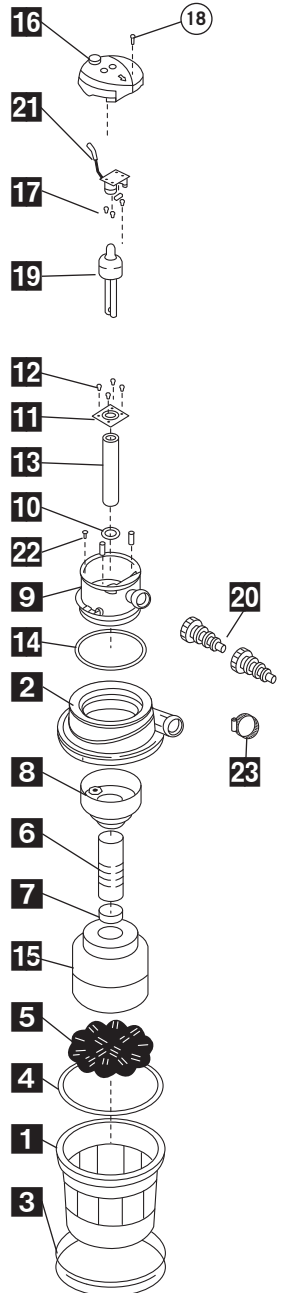

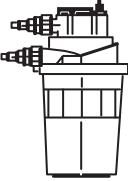
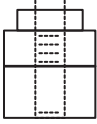
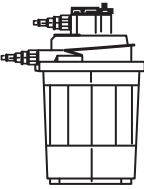
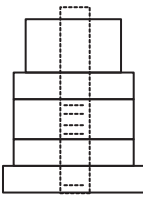
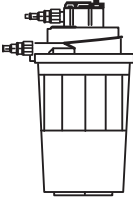
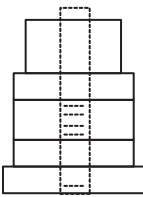
Model	Foam Configuration	Density	Recommended Max. Flowrate	Hosetail
 60024, 60027		Coarse	750 gph	1"
		Fine		
		Coarse		
 60012, 60013		Coarse	1500 gph	1½"
		Medium		
		Fine		
		Medium		
		Coarse		
 60014, 60015		Coarse	1900 gph	1½"
		Medium		
		Fine		
		Medium		
		Coarse		

3) Filter Installation

3.1 Filter Location Options

- The filter should be located on a firm and level base on the ground at least 2 feet from the pond. The filter can also be buried in the ground with a minimum of 2 inches of the unit remaining visible above ground level.



A. Above ground, pumped back into pond.

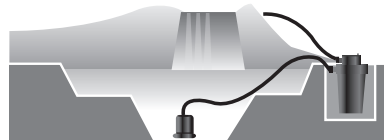

B. Below ground, pumped up to a waterfall.

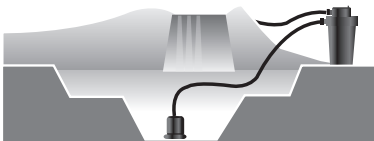

C. Above ground, pumped back up to a waterfall.



D. Below ground, pumped up to the pond.

3) Filter Installation (cont...)

3.2 Connecting Hoses

- The recommended hose size for your filter is stated in the filter performance and specification chart. Always secure hose with a stainless steel hose clamp (not included). Warming the hose in a bucket of warm water can aid fitting. Always ensure that the smaller diameter hose-tail is cut off and removed to prevent reduced filter performance. Use the shortest possible hose lengths to minimize flow restrictions. Avoid folds and kinks in the hose, which will reduce flow and filter performance.

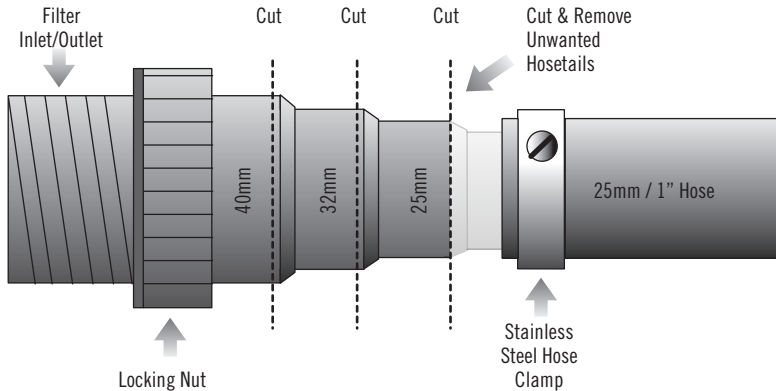

WARNING: Cut off the hoesetail parts you do not use in order to increase the water flow coming in and going out and avoid creating overpressure. Pay attention to completely remove the cut hoesetail part from the remaining part, in order not to leave plastic residues that could obstruct or decrease the flow.

3.3 Connecting to your Pump

- The maximum flow rate recommended is stated in the filter performance and specification chart. This flow should not be exceeded.
- The ideal flow rate for your pond is to pump the volume of the pond water through the filter every 1-2 hours.
- To increase flow you may need to get a larger pump. If flow is too high use an inline valve to reduce it. The purpose of the pump is to transfer dirty water from the pond to the filter. Placing the pump at the opposite end of the pond to the filter will give the best results.

3.4 UVC Bulbs & Quartz Sleeve Maintenance (for Models 60027, 60013, or 60015)

- The UVC bulb must be replaced yearly. It is recommended that the bulb is replaced and reconnected in spring.
- The Quartz sleeve can become coated in lime scale build up in hard water areas. This should be carefully removed from the quartz sleeve with a soft cloth and vinegar. Rinse thoroughly.
- A wet test must be carried out after maintenance to ensure that there are no leaks before the UVC is reconnected.

4) UVC Lamp Installation & Replacement



DO NOT TOUCH OR HOLD THE GLASS BULB WITH BARE FINGERS/HANDS

IMPORTANT: A wet test of the filter under operating conditions must be carried out before the UVC or electrical supply is installed.

4.1 Wet Test of the Filter

Connect the filter following all installation instructions. After running for 24 hours test for leaks.

- Remove chamber cover lid screw (18).
- Remove the chamber cover lid (16) from the chamber (9); a screwdriver can be used to aid leverage.
- Inspect the chamber (9) and quartz sleeve (13) for water leaks.
- If there are no signs of leakage, you can proceed in installing the UVC bulb (19).

If there has been any damage to the unit, please return to the point of purchase for inspection. This test should be repeated whenever bulb or quartz tube are changed.

4.2 Installation of the UVC Bulb

After above the wet test procedure, ensure that the electrical supply is turned off and disconnected before carrying out any operation.

- Remove the UVC bulb (19) from its separately packed box, taking care not to handle the bulb but only the bulb base, as skin oils may damage and shorten the life of the bulb.
- Screw the UVC bulb fully into the light fitting into the socket (21) inside the chamber cover lid (16).
- Insert the bulb into the quartz sleeve (13) and close the chamber cover lid (16).
- Secure the lid with the screw (18) ensuring that the arrow on the UV chamber cover lid faces the filter outlet.
- If closure of the lid is difficult, it may be necessary to lubricate the O-ring seals with a little silicone or water.



WARNING: The cover must be completely closed before the UVC is turned on. Direct exposure to UVC light can damage your eyes or skin.

You may now connect your UVC to the electrical supply and turn on.

4.3 Electrical installation - UVC Models

- The power supply must meet the specifications on the product.
- Do not use the supply cable to lift the UVC as this may cause damage.
- For permanent installations to the main power supply, it is necessary to conform to the regulations of the local electricity authority and this would include the use of a metal or plastic conduit to protect the cable.
- Attention has been drawn to the fact that special rules concerning the installation of your pond UVC may exist (i.e. local building regulations).
- This UVC must not be used in swimming pools, or areas where people are in contact with water.

- Always disconnect the main electrical supply when installing, repairing, maintaining or handling the equipment. Consult a qualified electrician if in any doubt about wiring this product to the main power supply.

5) Maintenance & Cleaning

5.1 Routine Maintenance

Carry out routine maintenance when the filter outlet flow is visibly reduced.

1. Switch off and disconnect the unit from the electrical supply before carrying out maintenance.
2. Turn off the pond pump.
3. Disconnect the filter inlet hose by unscrewing the hose clamp.
4. Disconnect the filter outlet hose by unscrewing the hose clamp. See outlet arrow on chamber cover lid.
5. Release and remove the canister clamp (3).
6. Carefully remove the canister cover (2) taking care not to damage the quartz sleeve.
A key slot is provided between the canister and the canister cover to aid removal.
7. Ensure that the canister cover O-ring seal (4) remains in place.
8. Remove outlet fitting cone (8) and outlet tube (6) from the filter foams.
9. Remove foams and wash in a bucket of pond water.
10. Replace foams in correct order inserting them on the outlet tube (6) and outlet cone (8).
11. Replace canister cover lid (2), ensuring that the O-ring seal (4) is retained in place.
12. Clip shut the canister cover clamp (3).
13. Reconnect pump inlet hose by tightening the hose clamps, ensuring that inlet arrow is correct.
14. Reconnect filter outlet hose by tightening the locking nut on the hoesetail.
15. Switch on pond pump and pressure filter at the electrical supply.
16. Check that all seals and hoses are water tight to ensure that pond water level is maintained.

After prolonged use the filter foams may become damaged. This can be identified on the inability of the foams to return to shape after cleaning. If the filter foams are damaged they should be replaced.

5.2 Annual Maintenance

Check for wear

- Once a year you should service your filter.
- Dismantle the filter and examine all the parts for wear or damage, replacing any parts that show obvious signs of wear and/or damage.
- Special attention should be paid to all O-ring seals.

5) Maintenance & Cleaning (cont...)

5.3 Replacing foams

- After prolonged use, the filter foams may become damaged. This can be identified on the inability of the foams to return to shape after cleaning. Replacement of the foams is recommended.

5.4 Winter Storage

- The filter can be run year round if the pump flow is maintained. Alternatively, in winter the filter may be switched off. Follow annual maintenance procedure and store frost-free in the house or garage until spring.

6) Troubleshooting

In order to correctly identify if you have green water or cloudy/brown water, a settlement test should be carried out.

Fill a glass of pond water and let it settle for few hours. When the glass is stirred, a small layer of settled waste can be seen at the base of the glass. This indicates that you have brown or cloudy water and that, if you have an UVC model, it is working correctly. Lack of settlement indicates that you have green water and the UVC is not working correctly.

6.1 Filter Leaks

- Check that all o-ring seals are in place and are not damaged. Replace if necessary.
- Check that the canister clamp is correctly fitted and closed.
- Check hosetails and stainless steel hose clamp for damage.
- Teflon tape may be needed to give a water-tight hose to hose connector seal.
- Always secure with a hose clamp.

6.2 Cloudy/Brown Water

- The flow rate/pond turnover is too high or low. Check pond volume and pump flow rate. See “3.3 Connecting to your Pump.”
- The filter is not being supplied with pond water 24 hours a day. Do not turn off your pump. Continuous running is needed to maintain a clean and healthy pond.
- Do not clean foams until the filter outlet flow is visibly reduced.
- Foam discs are blocked/damaged - follow “5.1 Routine Maintenance.” Replace foam discs.
- The water is extremely dirty - remove leaves and waste - do a partial water change.
- Filter is incorrectly sized - refer to filter performance and specification chart. Calculate pond volume - see “3.3 Connecting to your Pump.”
- Inlet and outlet pipes are connected the wrong way round. Disconnect and reconnect using the flow in flow out arrows on the filter.
- All foams have not been replaced or are positioned incorrectly. See foam configuration diagram.
- Outlet tube cover (7) is missing from the filter outlet tube (6). Replace with tube or block to stop water bypassing foam. See diagram 1.

6) Troubleshooting (cont...)

6.3 Green Water

- Settlement test the water to ensure that there is no sediment suspended in the water. If there is, follow cloudy/brown water troubleshooting list.
- If you have a non-UVC model, this condition cannot be cleared without the use of a green water treatment.
- The flow rate from the pump exceeds the maximum for the installed filter - check filter performance and specification chart. Reduce flow if needed.
- The pump flow rate is below the minimum turnover for the size of pond. See “3.3 Connecting to your Pump.” and “6.4 Poor Flow...” procedure.
- The filter and UVC is too small for the pond and pond conditions present - check filter performance chart for accurate filter sizing.
- The UVC quartz sleeve is dirty - clean the sleeve gently with soft cloth using vinegar. Rinse thoroughly.
- Follow all cloudy water troubleshooting points under “6.2 Cloudy/Brown Water.”

6.4 Poor Flow from the Filter Outlet

- Inspect pond pump for blockage and ensure that the pump is in good working order.
- Check foams, if they are blocked clean as per “5.1 Routine Maintenance.”
- Ensure that inlet and outlet pipes are on correctly - see arrows on filter box.
- Pressure filters cause a restriction in the outlet pipe from your pump, equivalent to 3-6 foot of head lift - ensure that the pump is capable of running with this back pressure plus the additional lift if the outlet is running to a waterfall, etc.
- Always use the minimum length of hose needed as this will keep pressure losses to a minimum.
- Ensure that the hosetail has been cut to the correct size and the smaller hosetail size removed - see “3.2 Connecting Hoses.”
- Ensure there are no kinks or folds in the hose.

7) Problem Procedure

7.1 Before Returning Your Filter to your Dealer Please Carry out the Following Steps

- Ensure electrical procedures have been followed fully. Check fuses and any cable connectors/switch boxes.
- Follow routine maintenance procedure fully.
- Check “3.1 Filter Location Options” and “3.3 Connecting to your Pump” details, including flow rates.
- Ensure that your pond volume and pump flow rate meet the maximum pond size recommended for the filter model on the filter performance and specification chart.
- Follow troubleshooting guide (6).
- If there is a mechanical breakdown of the filter or UVC, return to the point of purchase for inspection and advice. You will need a proof of purchase.

UltraKlean™ Pressure Filter Performance

Models without UV			
Filter Only	1000 gal.	2500 gal.	3500 gal.
Max. Volume (gal.)	1000	2500	3500
Max. Fish Stock	100	250	350
Max. Flow (gph)	750	1500	1900
Models with UV			
Filter with UVC	1000 gal.	2500 gal.	3500 gal.
Max. Volume (gal.)	1000	2500	3500
Max. Fish Stock	100	250	350
Max. Flow (gph)	750	1500	1900

8. Replacement Parts

Part Description	Item #
9 W Replacement Bulb	99079
9 W Replacement Bulb w/Ballast	99078
24 W Replacement Bulb	99077
24 W Replacement Bulb w/Ballast	99076
Seasonal Maintenance Kit w/out UV (includes foam filters and o-rings)	60018 (1000 gal.) 60020 (2500 gal.) 60033 (3500 gal.)
Seasonal Maintenance Kit with UV (includes foam filters, o-rings, replacement bulb, and quartz tube)	60031 (1000 gal.) 99099 (2500 gal.) 60029 (3500 gal.)

Also from Aquascape, Inc. :

AquaForce™ Solids Handling Pumps

Items #99443, #99444, and #99445

The AquaForce™ Solids Handling Pump accomplish what most other pumps only aspire to achieve, the combination of high performance flow with a low maintenance design. Drop it right in the pond and let it flow! A protective intake body surrounding our high efficiency magnetic drive pump protects the pumps from debris reducing the frequency the pump has to be removed for maintenance. A great pump solution to pair up with the UltraKlean™ pressure filters.

- Flexible universal hose adaptor (accommodates 1/2" to 1 1/2" tubing) makes connecting plumbing a breeze
- Ceramic shaft
- Graphite injection-molded bearings
- 25 foot power cord
- 3 year warranty

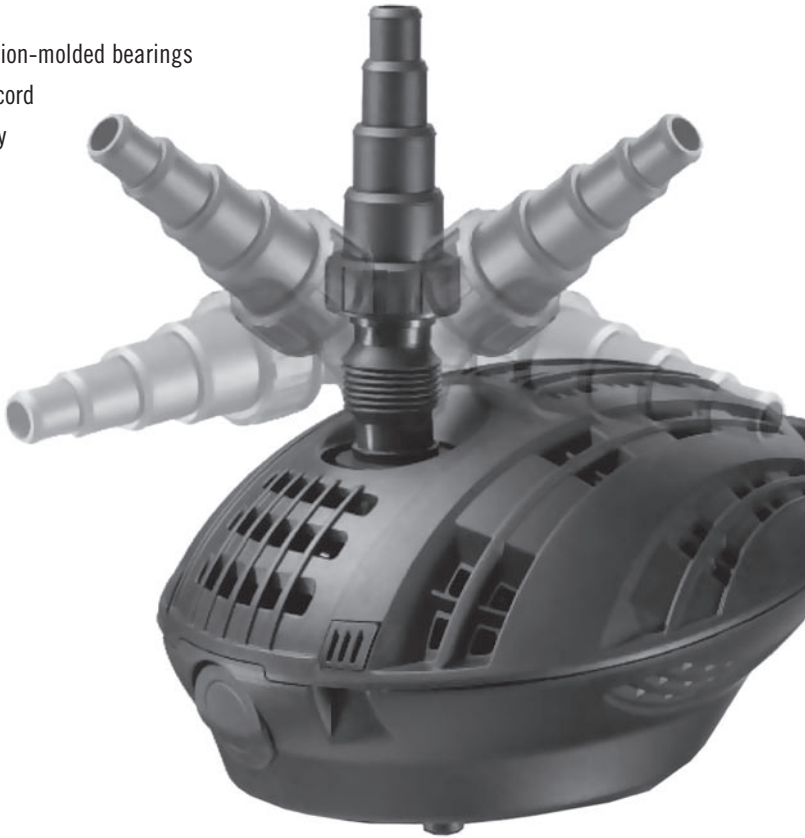



UltraKlean^{MC}

Filtre pressurisé

Directives d'installation & d'entretien

POUR LES MODÈLES SANS UV:

- **1000 gallons**
(No. article 60024)
- **2500 gallons**
(No. article 60012)
- **3500 gallons**
(No. article 60014)

POUR LES MODÈLES AVEC UV:

- **1000 gallons**
(No. article 60027)
- **2500 gallons**
(No. article 60013)
- **3500 gallons**
(No. article 60015)



Fabriqué en Italie pour
AquaScape, Inc.
St. Charles, IL 60174 • Brampton, ON, L6T 5V7
www.aquascapeinc.com

3 GARANTIE
DE 3 ANS



UltraKlean^{MC}

Filtre pressurisé

Directives d'installation & d'entretien

Félicitations! Vous ne regretterez pas d'avoir acheté le filtre pressurisé Aquascape UltraKlean^{MC}! Vous avez choisi l'un des meilleurs filtres pressurisés disponibles sur le marché. L'action cyclonique brevetée augmente son efficacité, tandis que les mousses filtrantes à triple action travaillent dans tous les sens en minimisant l'entretien.

1) Sécurité par rapport à l'installation électrique du filtre pressurisé UV UltraKlean^{MC}

- Mise en garde sur les rayons ultraviolets : Comme les ultraviolets sont des radiations, évitez de vous exposer devant l'ampoule, ce qui pourrait causer des dommages aux yeux et à la peau.
- Débranchez toujours la source électrique avant de procéder à l'entretien du filtre.
- N'enfouissez pas le filtre sous terre.
- N'immergez pas le filtre dans le bassin.
- Le filtre doit être installé à au moins deux pieds du rebord du bassin.
- Ne faites pas fonctionner le filtre UV si la prise ou le cordon sont endommagés.
- Tout équipement électrique relié au bassin doit être doté d'un interrupteur de défaut à la terre. Recourez à un électricien qualifié pour l'installation de toute prise de courant.
- Ne tirez pas sur le cordon pour débrancher la prise de courant. Saisissez le bout de la prise de courant pour la débrancher.
- Ne tirez pas sur le cordon électrique du couvercle de la chambre du filtre UV lorsque vous voulez l'ouvrir pour en faire l'entretien. Référez-vous aux directives d'entretien pour enlever le couvercle correctement.
- Le filtre est conçu pour être utilisé à l'extérieur seulement.
- N'utilisez pas de pompes qui excèdent 0,4 bar de pression.
- Ce filtre n'est pas conçu pour être relié au système de plomberie de la maison.
- **CONSERVEZ CE MANUEL — NE LE JETEZ PAS!**

2) Composantes du filtre pressurisé UltraKlean^{MC}

Son fonctionnement

- A. L'eau coule vers le bassin ou une chute
- B. L'eau provient de la pompe du bassin
- C. Le filtre capte les déchets fins et les particules pour améliorer l'efficacité du filtre.
- D. L'eau verdâtre est clarifiée efficacement par les UV (modèle UV seulement).
- E. Le nettoyage du filtre est beaucoup moins fréquent grâce à l'action triple unique des mousses filtrantes à grande surface de contact.
- F. Les BioBalls^{MC} aident à maintenir l'eau dans un état favorable aux poissons grâce à une filtration biologique.

Numéro	Description	Quantité
1	boîtier du filtre	1
2	couvercle du boîtier	1
3	fermoir du boîtier	1
4	joint d'étanchéité du couvercle	1
5	BioBalls [®]	1
6	tube de sortie	1
7	couvercle du tube de sortie	1
8	cône de raccord de sortie	1
9	chambre	1
10	joint d'étanchéité du manchon de quartz	1
11	fixation	1
12	vis d'assemblage de la fixation	4
13	manchon de quartz	1
14	joint d'étanchéité de la chambre	1
15	mousses	plusieurs
16	couvercle de la chambre	1
17	vis de la douille	3
18	vis du couvercle de la chambre	1
19	ampoule UV avec régulateur	1
20	embout pour boyau	2
21	douille	1
22	vis pour la chambre	1

*Pour obtenir des pièces de rechange, communiquez avec le fournisseur Aquascape, Inc. près de chez vous.

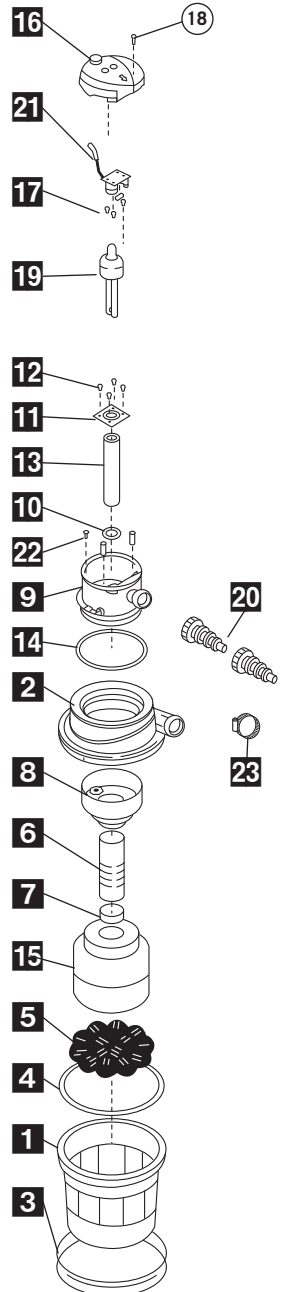

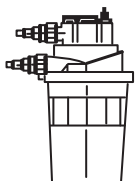
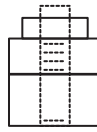
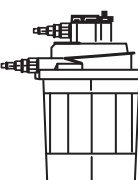
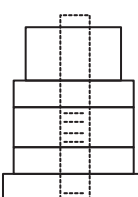
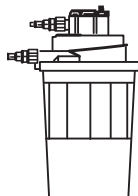
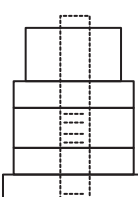
Modèle	Configuration des mousses	Densité	Débit maximum recommandé	Embout de boyau
 60024, 60027		Grossier	750 gph	1"
		Fin		
		Grossier		
 60012, 60013		Grossier	1500 gph	1½"
		Moyen		
		Fin		
		Moyen		
		Grossier		
 60014, 60015		Grossier	1900 gph	1½"
		Moyen		
		Fin		
		Moyen		
		Grossier		

3) Installation du filtre

3.1 Options d'emplacement du filtre

- Le filtre doit être placé sur une surface ferme et nivelée au-dessus du sol à au moins 2 pieds du bord du bassin. Le filtre peut être enterré, en autant qu'il dépasse le niveau du sol d'au moins 2 pouces.



A. Au-dessus du sol, eau retournée au bassin.

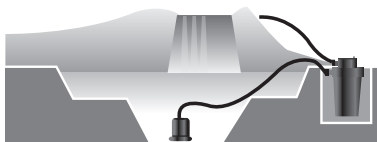

B. Enterré, eau pompée jusqu'à la chute.

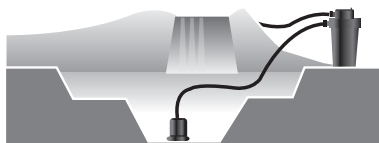

C. Au-dessus du sol, eau pompée jusqu'à la chute.



D. Enterré, eau pompée jusqu'au bassin.

3) Installation du filtre (cont...)

3.2 Raccordement de boyaux

- Le diamètre de boyau recommandé pour votre filtre est indiqué dans le tableau des caractéristiques du filtre. Fixez toujours le boyau avec un collier de serrage en acier inoxydable (non inclus). Le fait de réchauffer le boyau dans de l'eau chaude pourrait faciliter l'ajustement. Assurez-vous de toujours couper les sections de diamètre trop étroit de l'embout pour éviter de diminuer la capacité du filtre. Servez-vous d'aussi peu de boyau que possible pour minimiser les constrictions. Évitez de plier ou tordre le boyau, ce qui diminuera le débit et la performance du filtre.

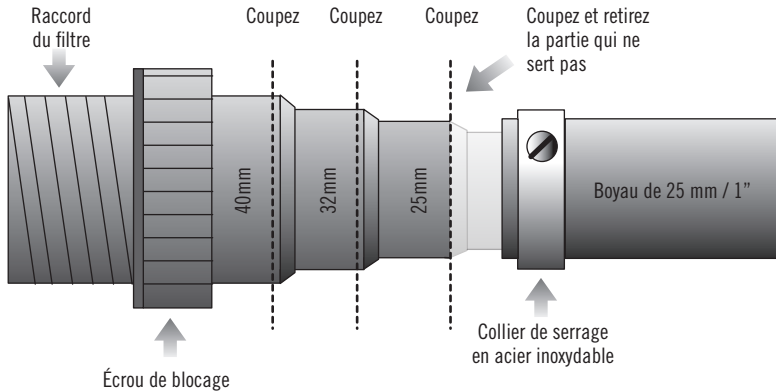

Avvertissement: Coupez la partie de l'embout de boyau qui ne sert pas afin d'augmenter le débit d'arrivée et de sortie et éviter une surpression. Assurez-vous de retirer au complet la partie coupée de l'embout afin de ne pas laisser de résidus qui pourraient obstruer le boyau ou diminuer le débit.

3.3 Raccordement de la pompe

- Le débit maximum recommandé est indiqué dans le tableau des caractéristiques du filtre. Il ne faut pas dépasser ce débit.
- Le débit idéal pour votre bassin correspond au passage en travers du filtre de l'équivalent de l'eau du bassin une fois par 1 ou 2 heures.
- Pour augmenter le débit il vous faudra une pompe plus puissante. Si par contre le débit est trop fort, il vous faudra une soupape installée en ligne afin de réduire le débit. La pompe sert à faire passer l'eau sale du bassin en travers du filtre. Le meilleur résultat s'obtient en plaçant la pompe à l'autre extrémité du bassin par rapport au filtre.

3.4 Entretien des ampoules UV & du manchon de quartz (pour les modèles 60027, 60013, ou 60015)

- L'ampoule UV doit être remplacée annuellement, de préférence au printemps.
- Dans les régions où l'eau est dure, il peut s'accumuler du calcaire sur le manchon de quartz. Enlevez les résidus en utilisant un linge doux et du vinaigre. Rincez à fond.
- Après l'entretien et avant de raccorder le clarifiant UV, il faut faire un test mouillé pour s'assurer qu'il n'y a pas de fuites.

4) Pose & remplacement de l'ampoule UV

 **IL NE FAUT NI TOUCHER NI TENIR L'AMPOULE UV À DOIGTS OU MAINS NUES**

IMPORTANT: Il faut faire un test mouillé sous conditions de fonctionnement avant d'installer l'unité UV ou l'alimentation électrique.

4.1 Test mouillé du filtre

Raccordez le filtre comme le spécifient les directives d'installation. Après avoir laissé le système fonctionner pendant 24 heures, pour détecter toute fuite:

- Enlevez la vis du couvercle de la chambre (18).
- Enlevez le couvercle (16) de la chambre (9); un tournevis peut être utilisé pour aider à le dégager.
- Inspectez la chambre (9) et le manchon de quartz (13) pour déceler toute fuite.
- S'il n'y a pas apparence de fuite, installez l'ampoule UV (19).

Si l'unité a subi un quelconque dommage, retournez-la chez le vendeur pour fin d'inspection. Ce test doit être repris à chaque remplacement de l'ampoule UV ou du manchon de quartz.

4.2 Pose de l'ampoule UV

Une fois le test mouillé réussi, assurez-vous que l'alimentation ait été interrompue et que l'unité soit hors circuit avant d'entreprendre tout travail.

- Retirez l'ampoule UV (19) de sa boîte, en prenant soin de ne la manipuler que par sa base, les huiles de la peau pouvant endommager l'ampoule et raccourcir sa vie utile.
- Vissez l'ampoule dans la douille (21) à l'intérieur du couvercle de la chambre (16).
- Insérez l'ampoule dans le manchon du quartz (13) et fermez le couvercle de la chambre (16).
- Fixez le couvercle à l'aide de la vis (18) en vous assurant que la flèche sur le couvercle de la chambre soit face à la sortie du filtre.
- S'il est difficile de fermer le couvercle, il pourrait être nécessaire de lubrifier les joints d'étanchéité avec un peu de silicone ou d'eau.

 **Attention:** Le couvercle doit être complètement fermé avant que l'ampoule UV soit allumée. L'exposition directe à la lumière de l'ampoule UV peut endommager les yeux ou la peau.

Vous pouvez maintenant raccorder votre unité UV à l'alimentation électrique et allumer l'ampoule.

4.3 Installation électrique – modèles UV

- L'alimentation électrique doit satisfaire aux caractéristiques du produit.
- Ne sortez pas l'unité UV en tirant sur le cordon électrique car il pourrait en résulter des dommages.
- Dans le cas d'installations raccordées en permanence à l'alimentation, il faut se conformer aux règlements du fournisseur d'électricité, ce qui pourrait comprendre l'utilisation d'un conduit en métal ou en plastique pour protéger le cordon.
- Il est possible que des règlements spéciaux s'appliquent en ce qui a trait à l'installation d'un appareil UV dans votre bassin (des règlements de construction).
- Cet appareil UV ne doit pas servir dans une piscine ou là où des gens pourraient être en contact avec l'eau.

- Il faut toujours débrancher l'appareil du circuit électrique quand il est question d'installation, réparation, entretien ou manipulation. Consultez un électricien qualifié s'il y a quelque doute que ce soit quant au raccordement de cet appareil au circuit électrique.

5) Entretien et nettoyage

5.1 Entretien courant

Faites l'entretien courant quand le débit sortant du filtre est visiblement réduit.

1. Mettez l'unité hors tension et débranchez-la du circuit électrique avant de faire l'entretien.
2. Mettez la pompe hors tension.
3. Débranchez le boyau d'arrivée du filtre en dévissant le collier de serrage.
4. Débranchez le boyau de sortie du filtre en dévissant le collier de serrage. Voir la flèche de sortie sur le couvercle de la chambre.
5. Dégagez et retirez le fermoir du boîtier (3).
6. Retirez avec soin le couvercle du boîtier (2) en prenant soin de ne pas endommager le manchon de quartz. Une rainure de clavette située entre le boîtier et son couvercle aidera à retirer le couvercle.
7. Assurez-vous que le joint d'étanchéité du couvercle (4) demeure en place.
8. Enlevez le cône de raccord de sortie (8) et le tube de sortie (6) des mousses filtrantes.
9. Enlevez les mousses et lavez-les dans un seau d'eau du bassin.
10. Remplacez les mousses dans l'ordre indiqué en les insérant sur le tube de sortie (6) et le cône de raccord de sortie (8).
11. Remplacez le couvercle du boîtier (2), en vous assurant que le joint d'étanchéité (4) demeure bien en place.
12. Enclenchez le fermoir du boîtier (3).
13. Raccordez le boyau d'arrivée en vissant les colliers de serrage, et veillez à ce que la flèche d'arrivée soit à sa place.
14. Raccordez le boyau de sortie du filtre en serrant l'écrou de blocage de l'embout pour boyau.
15. Rebranchez la pompe du bassin ainsi que le filtre pressurisé.
16. Vérifiez l'étanchéité de tous les joints et boyaux pour vous assurer que le niveau d'eau du bassin est maintenu.

Après un usage prolongé, les mousses du filtre peuvent s'être dégradées. Ceci se remarque lorsque les mousses ne retrouvent pas leur forme après le nettoyage. Si les mousses sont endommagées, elles doivent être remplacées.

5.2 Entretien annuel

Recherchez des signes d'usure

- Une fois l'an, il faut entretenir le filtre.
- Démontez le filtre et examinez-le à fond pour déceler tout signe d'usure ou de dommage et remplacez toute pièce évidemment usée ou défectueuse.
- Portez particulièrement attention aux joints d'étanchéité.

5) Entretien et nettoyage (cont...)

5.3 Remplacez les mousses

- Après un usage prolongé, les mousses du filtre peuvent s'être dégradées. Ceci se remarque lorsque les mousses ne retrouvent pas leur forme après le nettoyage. Si les mousses sont endommagées, elles doivent être remplacées.

5.4 Entreposez pour l'hiver

- Le filtre peut fonctionner à l'année si le débit de la pompe est maintenu, ou il peut être débranché. Suivez la procédure d'entretien annuel et rangez le filtre dans la maison ou le garage à l'abri du gel jusqu'au printemps.

6) Dépannage

Afin de déterminer que vous avez effectivement une eau verdâtre ou trouble/brunâtre, un test de sédimentation devrait être fait.

Remplissez un verre avec de l'eau du bassin et laissez reposer l'eau pendant quelques heures. Si l'impression d'un mouvement d'eau rotatif vous laisse voir des sédiments au fond du verre, c'est que vous avez une eau brunâtre ou trouble et, si vous avez un modèle UV, que le système fonctionne correctement. Une absence de sédiments vous indiquera que votre eau est verdâtre et que le clarifiant UV ne fonctionne pas correctement.

6.1 Fuites

- Voyez si les joints d'étanchéité sont bien en place et ne sont pas endommagés. Remplacez-les s'il le faut.
- Vérifiez que le fermoir du boîtier est bien enclenché et fermé.
- Vérifiez les embouts de boyau et le collier de serrage en acier inoxydable pour déceler tout dommage.
- Du ruban d'étanchéité en Teflon pourra vous procurer un joint étanche entre le boyau et le raccord du boyau.
- Utilisez toujours un collier de serrage.

6.2 Eau trouble/brunâtre

- Le débit/rythme de vidange est trop fort ou faible. Vérifiez le volume du bassin et le débit de la pompe. Voir "3.3 Raccordement de la pompe".
- Le filtre ne reçoit pas l'eau du bassin 24 heures sur 24. N'arrêtez pas votre pompe. Il faut un débit continu pour que le bassin demeure propre et sain.
- Ne nettoyez pas les mousses tant que le débit fourni par le filtre ne s'est pas visiblement réduit.
- Les mousses sont gommées ou endommagées – suivez les directives de "5.1 Entretien courant." Remplacez les mousses.
- L'eau est extrêmement sale – enlevez les feuilles et débris – remplacez une partie de l'eau.
- Le modèle du filtre choisi n'est pas le bon - consultez le tableau des caractéristiques du filtre. Calculez le volume du bassin – voir "3.3 Raccordement de la pompe."
- Les boyaux d'arrivée et de sortie ont été inversés. Refaites les raccords en vous fiant aux flèches d'entrée et de sortie de l'eau sur le filtre.

6) Dépannage (cont...)

- Toutes les mousses n'ont pas été remplacées ou sont mal placées. Voir le diagramme de la configuration des mousses.
- Le couvercle du tube de sortie (7) n'est pas sur le tube de sortie du filtre (6). Remplacez-le ou bloquez le tube pour empêcher que l'eau contourne les mousses. Voir le diagramme 1.

6.3 Eau verdâtre

- Faites un test de sédimentation pour vous assurer qu'il n'y a pas de sédiments en suspension dans l'eau. S'il y en a, suivez les directives de dépannage eau trouble/brunâtre.
- Si votre modèle n'a pas de système UV, cette condition ne peut être réglée sans le recours à un traitement d'eau verdâtre.
- Le débit de la pompe dépasse le maximum du filtre en place – consultez le tableau des caractéristiques du filtre. Réduisez le débit s'il le faut.
- Le débit de la pompe est en-dessous du rythme minimum de vidange pour la taille du bassin. Voir la procédure de "3.3 Raccordement de la pompe" et de "6.4 Débit insuffisant...".
- Le filtre et l'UV sont trop petits pour le bassin et ses paramètres – consultez le tableau du rendement pour déterminer la taille appropriée du filtre.
- Le manchon de quartz UV est sale – nettoyez le manchon délicatement avec un linge doux et du vinaigre. Rincez à fond.
- Suivez toutes les étapes du dépannage en cas d'eau trouble mentionnées en "6.2 Eau trouble/brunâtre."

6.4 Débit insuffisant à la sortie du filtre

- Inspectez la pompe du bassin pour déceler tout blocage et voir à ce que la pompe soit en bon état de fonctionnement.
- Vérifiez les mousses. Si elles sont gommées, nettoyez-les selon "5.1 Entretien courant."
- Assurez-vous que les boyaux d'arrivée et de sortie soient bien placés – voir les flèches sur le boîtier du filtre.
- Les filtres pressurisés ont un effet de restriction sur le boyau de sortie de votre pompe, équivalent à 3-6 pieds de remontée additionnelle – assurez-vous que la pompe est capable de fonctionner malgré cette contre-pression, sans compter la remontée jusqu'au haut de la chute, s'il y a lieu, etc.
- Utilisez toujours aussi peu de boyau que possible, ce qui aidera à minimiser les pertes de pression.
- Assurez-vous que l'embout du boyau a été coupé à la dimension voulue et que le bout qui ne sert pas a bien été enlevé - voir "3.2 Raccordement de boyaux".
- Assurez-vous que le boyau n'est ni entortillé ni pincé.

7) Procédure en cas de problème

7.1 Avant de retourner votre filtre au détaillant, suivez les étapes suivantes s.v.p.

- Assurez-vous que les procédures électriques ont toutes été respectées. Vérifiez les disjoncteurs/fusibles et tout connecteur de câble/boîtes de jonction.
- Suivez à la lettre les procédures d'entretien courant.
- Vérifiez les détails de "3.1 Options d'emplacement du filtre" et de "3.3 Raccordement de la pompe", y compris les débits.
- Assurez-vous que le volume de votre bassin et le débit de la pompe ne dépassent pas le maximum de volume d'eau que le filtre peut accommoder selon le tableau des caractéristiques du filtre.
- Suivez les étapes du guide de dépannage (5).
- S'il y a défaillance mécanique du filtre ou du clarifiant UV, retournez le matériel au détaillant pour fin d'inspection et de conseil. Vous devrez fournir votre preuve d'achat.

Caractéristiques des filtres pressurisés UltraKlean ^{MC}			
Modèles sans UV			
Filtre seul	1000 gal.	2500 gal.	3500 gal.
Volume max. (gal.)	1000	2500	3500
Poissons max. (pouces)	100	250	350
Débit max. (gph)	750	1500	1900
Modèles avec UV			
Filtre avec UV	1000 gal.	2500 gal.	3500 gal.
Volume max. (gal.)	1000	2500	3500
Nombre max. de poissons	100	250	350
Débit max. (gph)	750	1500	1900

8) Pièces de rechange

Pièce	No. article
Ampoule de rechange de 9 W	99079
Ampoule de rechange de 9 W avec régulateur	99078
Ampoule de rechange de 24 W	99077
Ampoule de rechange de 24 W avec régulateur	99076
Trousse d'entretien saisonnier sans UV (comprend mousses filtrantes et joints d'étanchéité)	60018 (1000 gal.) 60020 (2500 gal.) 60033 (3500 gal.)
Trousse d'entretien saisonnier avec UV (comprend mousses filtrantes, joints d'étanchéité, ampoule de rechange et tube de quartz)	60031 (1000 gal.) 99099 (2500 gal.) 60029 (3500 gal.)

Autres produits Aquascape, Inc. offerts :

Pompes résistantes aux débris AquaForce^{MC}

Articles no 99443, 99444 et 99445

La nouvelle pompe résistante aux débris AquaForce^{MC} réussit là où la plupart des autres pompes échouent, grâce à une performance supérieure mariée à un design nécessitant peu d'entretien. Il suffit de la placer dans le bassin et de la laisser circuler! Un boîtier protecteur protège cette pompe super performante des débris, ce qui réduit la fréquence des entretiens. Fonctionne fort bien en tandem avec les filtres pressurisés UltraKlean^{MC}.

- Adaptateur universel flexible pour tuyaux de 1/2" à 1 1/2", ce qui facilite le raccord des tuyaux.
- Arbre en céramique.
- Roulements en graphite à moulage par injection.
- Cordon d'alimentation de 25'.
- Garantie de 3 ans.



This product is guaranteed against defects in material and workmanship for 3 years from the date of purchase, under normal use. The guarantee IS NOT VALID in case of improper use, negligence, lack of maintenance or accidental damage to either the filter or UVC.

If the filter or UVC fails due to a manufacturing fault within this period, the part will be either repaired or replaced free of charge. Liability is limited to replacement of the faulty product only; no other costs will be reimbursed.

This guarantee is not transferable and does not affect your statutory rights. This guarantee does not confer any rights other than those expressly set out above. This guarantee does not cover the filter foams or UVC bulb, which will need replacing when worn or every 6 months. If any parts are needed, spares are available from your retailer.

**3 YEAR
WARRANTY**

Ce produit est garanti contre tout défaut de matériaux ou de fabrication pour une période de trois ans à compter de la date d'achat, sous utilisation normale.

Cette garantie DEVIENT NULLE s'il y a eu utilisation incorrecte, négligence, manque d'entretien ou dommages accidentels au filtre ou au clarifiant UV. Si le filtre ou le clarifiant UV fait défaut à cause d'un vice de fabrication au cours de cette période, la pièce sera soit réparée soit remplacée sans frais. La responsabilité se limite au remplacement du produit défectueux seulement, et aucun autre frais ne sera remboursable.

Cette garantie n'est pas transférable et ne modifie aucunement les droits prévus par la loi. Cette garantie ne confère aucun droit autre que ceux expressément identifiés ci-dessus. Cette garantie ne couvre pas les mousses filtrantes ou les ampoules UV. Celles-ci auront à être remplacées lorsque usées ou tous les six mois. S'il faut des pièces de rechange, elles sont disponibles auprès du détaillant.

**3 GARANTIE
DE 3 ANS**