

# Hex Head Light – 20 Watts

## Installation & Maintenance Instructions

### FOR MODEL:

- 20-Watt  
(Item #01000)



Made in China for:  
Aquascape, Inc.  
St. Charles, IL 60174 • Brampton, ON L6T 5V7  
[www.aquascapeinc.com](http://www.aquascapeinc.com)

**1 YEAR**  
**WARRANTY**

# Underwater Light

## Installation & Maintenance Instructions

The low-voltage lighting (LVL) system has been engineered for use with the Aquascape Ecosystem. For detailed information on the complete 20-step installation process, please refer to the Aquascape Ecosystem installation instructions included with Aquascape PRO-Fit™ Pond Systems.

### ⚠️ WARNING!

The LVL light is designed for use with the Aquascape 150-watt or 300-watt LVL transformer. To maximize the life of the transformer and lights, the transformer should only be operated at 80% of its total wattage (i.e. 80% of 150 watts = 120 watts). The LVL lighting system operates on low voltage and is safe for use in water features. Do not put stake through liner. It is good practice whenever working in or near water to have all electrical devices plugged into a ground fault circuit interrupter (GFCI) that has been installed by a licensed electrician.

### 1) Getting to Know Your Underwater Light

The LVL light comes with:

- One 20-watt underwater LVL light with a 15 foot cord
- Wirenuts

The LVL transformer (sold separately, item #01002) comes with:

- One 150-watt low voltage transformer with photocell on/off timer
- 25 feet of 16 gauge low voltage electrical cable

### 2) Installing The Lights

It is easiest to install and conceal the LVL light(s) prior to putting the gravel in the pond. Please refer to the Aquascape Ecosystem installation instructions for more information on installing rocks and gravel. The LVL light(s) should be installed after all of the boulders are placed along the vertical walls in the pond.

**Placement of Lights:**

Find a desirable location for the light(s). Please see diagram to right for proper placement. We suggest positioning the lights so they are facing away from the main viewing area.

Before installing the light make sure to coil 24 inches of cord behind the housing. This will enable the light to be raised above the surface of the water in order to replace a burned-out bulb. Also, double-check to make sure the lens cap is tightened down. The light is designed to be incorporated into the boulder wall by “tucking” it in-between a set of boulders. The boulders can be adjusted around the light in order to “lock” the light into position.

The 20 watt lights are designed to be used submerged or completely out of the water. Please take care to not position the light fixture in the “ice-zone” of the pond, as you may experience cracked lenses. We suggest placing the light 8 inches or more below the surface of the water. You can position the lights in the “ice-zone” but the fixture must be removed prior to winter and laid on the ground outside the pond or weighted down with a rock in a lower portion that will not freeze. Replacement lenses are available if needed.

**Placement of Light Cord:**

The light cord should be run along the liner to the outside perimeter of the pond. Place the light cord behind any boulders on the vertical walls. Please see Diagram. Gravel can now be spread across the horizontal shelves of the pond covering all of the liner as well as the light cord(s).

### 3) Installing The Transformer

It's best to connect the lights to the low voltage cable when the pond is near completion, typically following the final steps, such as, trimming and preparing the edges of the pond. The transformer comes with a short 24 inch cord and will need to be mounted very close to the electrical supply. This will allow the transformer and pump to be plugged into the same location.

- Strip approximately 1/2 inch – 3/4 inch insulation from the 16 gauge flat LVL cable.
- Now attach the 16 gauge flat LVL cable, using the screws included in the lid of the transformer to the pressure plate on the bottom.
- Lay the flat LVL cable along the edge of the pond. Please see diagram below for proper positioning.

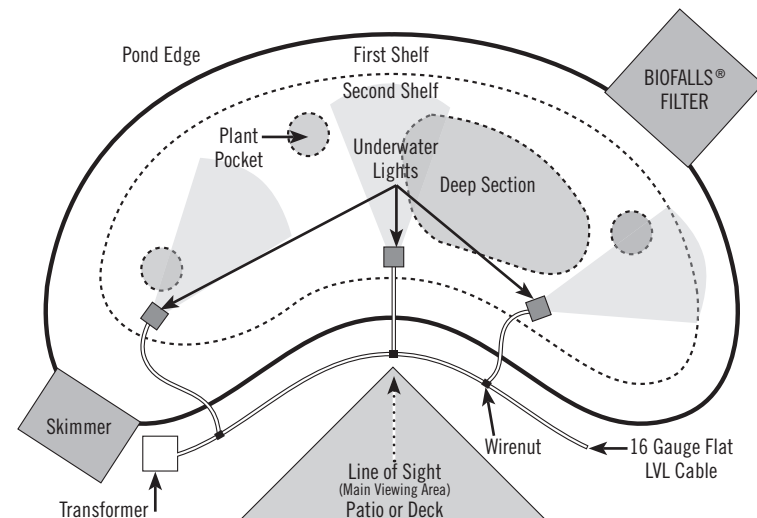
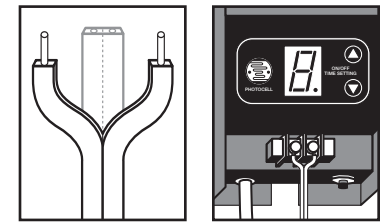

#### 4) Using Wire Nuts (Fig. 1)

- Split the cable and strip wire insulation, exposing at least 1/2" of wire on each side. Repeat for the LVL cable.
- Fill the wirenut with silicone.
- Hold one set of bare wires together and twist on the wire nut. Repeat for other wire ends.
- Wrap connection with electrical tape.

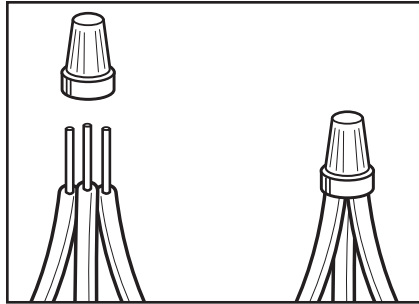

Figure 1

#### 5) 20 Watt base (Fig. 2)

- Using the enclosed nut, attach the base to the stake.
- Bend the base tabs out over the screw posts on the light.
- Thread on the bolts to the light in position.

To adjust the angle of the light, just loosen the bolts on the side of the light and reposition.

#### 6) Replacing the Bulb (Fig. 3)

- 1) Make sure the transformer is unplugged before changing the bulb. The light housing must be above water to properly service the light bulb.
- 2) Unscrew the plastic hex cap from the front of the light housing.
- 3) Use a thin flat-head screwdriver to pry the light up and out of the housing.  
**Note:** Removing the halogen light by pulling the bulb is not recommended.
- 4) Insert the new bulb by inserting the two metal plugs into the connector.  
**Note:** Do not touch the halogen bulb found inside the assembly.
- 5) Attach the hex cap back onto the light housing.
- 6) Test to make sure the light works.
- 7) Position light back into the pond.

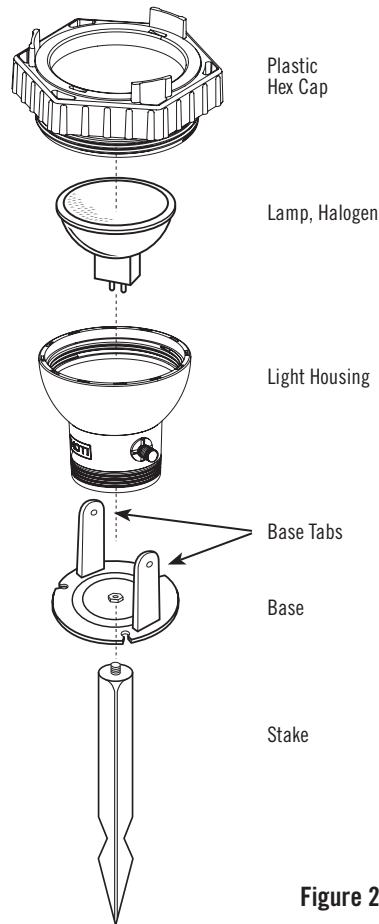

Figure 2

Figure 3



#### 7) Troubleshooting

- Double check to see if all of the connections are still intact and that there are no exposed wires. Ensure that the wires are fully sealed with the wirenuts.
- The two copper wire stubs at the end of the cut light cable must not be touching each other. Crossing wires will cause the transformer to burn-out! Re-cut if the wires are crossing or the original cut was not precise.
- Bulb life can be greatly increased by setting timer on the transformer so the light(s) only operate during the desired viewing times. (ex. On at dusk, and off at 1:00 a.m.)

#### Replacement Parts

Part Description	Item #
20 W O-Ring	29516
Replacement Bulb	01006
150 Watt Transformer	01002
300 Watt Transformer	01003

## Also Consider...

### Aquascape™ Pro 150 Watt Transformer

- Photozell automatically turns lights on at dusk
- Set desired on time in 4, 6, 8 hour intervals
- Can provide power to 7-20 Watt lights
- Does not need to be adjusted to reset after power outages or daylight savings
- 25 ft. LVL cord

Item #01002

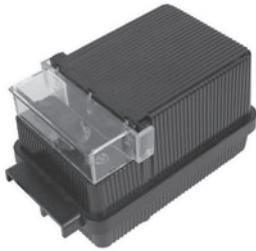

### Aquascape™ Pro 300 Watt Transformer

- For larger lighting applications
- Same great features as the 150 Watt Transformer...only bigger!
- Useable with standard low-voltage landscape lighting
- 25 ft. LVL cable
- Must be reset after power outage

Item #01003



### Replacement Light Bulbs

- Last 3000 hours

Item #01006



## DISCLAIMER

Except as stated below, there are no other representatives or warranties related to the product or its use. THE USER SHALL DETERMINE THE SUITABILITY OF THE PRODUCT FOR THE USER'S INTENDED USE, AND THE USER ASSUMES ALL RISKS AND LIABILITIES WHATSOEVER IN CONNECTION THEREWITH. Seller and manufacturer's only obligation is the repair and or replacement of the submersible light housing as stated below. ALL IMPLIED WARRANTIES ARE HEREBY EXCLUDED, INCLUDING, BUT NOT LIMITED TO ANY IMPLIED WARRANTY OF MERCHANTABILITY OR FITNESS FOR A PARTICULAR PURPOSE. Neither seller nor the manufacturer shall be liable for any injury, loss, or damage whether direct, incidental, or consequential arising out of the use or inability to use the product. The national Electric Code, Article 680-41 (A), requires a Ground Fault Circuit Interrupter (GFCI) to be installed in the branch circuit supplying fountain equipment rated above 15 volts.

The submersible light housing is warranted against defective materials and workmanship for a period of 12 months from the date of purchase by the user. Contact the installer or place of purchase if the submersible light housing should fail within the warranty period. Warranty shall be totally null and void in the event the submersible light housing is abused, misused, or used for a purpose other than for which the product is intended. No warranty applies to the light bulb used with the housing.

**1 YEAR  
WARRANTY**

Aquascape **PRO**  
Produits de calibre professionne

# Lumière submersible – 20 watts

## Directives d'installation & d'entretien

### POUR LE MODÈLE:

- 20 watts  
(Article #01000)



  
Aquascape™

Fabriqué en Chine pour:  
Aquascape, Inc.  
St. Charles, IL 60174 • Brampton, ON L6T 5V7  
www.aquascapeinc.com

**1 GARANTIE  
DE 1 AN**

# Lumière submersible

## Directives d'installation & d'entretien

Le système d'éclairage basse tension (EBT) est destiné à servir avec l'écosystème Aquascape. Les renseignements explicites sur le processus complet d'installation en 20 étapes sont présentés dans les directives d'installation de l'écosystème Aquascape comprises dans les systèmes de bassin Aquascape Pro-Fit<sup>MC</sup>.

### ⚠ AVERTISSEMENT!

La lumière EBT a été conçue pour servir avec un transformateur EBT Aquascape de 150 ou de 300 watts. Pour maximiser la durée de vie des lumières, faites fonctionner ce dernier à 80 % de sa puissance (80 % de 150 watts = 120 watts). Le système EBT en est un de basse tension et ne pose pas de danger en milieu aquatique. Ne plantez pas le piquet en travers de la toile. Il est fortement recommandé, lorsque l'on travaille dans ou près de l'eau, de brancher tout appareil électrique à un disjoncteur différentiel (GFCI) installé par un électricien autorisé.

## 1) Les composantes de votre système d'éclairage submersible:

La lumière EBT comprend:

- Une lumière submersible de 20 watts avec un cordon de 25 pieds
- Serre-fils

Le transformateur EBT (vendu séparément, article #01002) comprend:

- Un transformateur 150 watts de basse tension avec minuterie à cellule photoélectrique.
- 25 pieds de câble électrique basse tension de calibre 16

## 2) Installation des lumières

Il est plus facile de placer et camoufler la(les) lumière(s) EBT avant de mettre du gravier dans le bassin. Référez-vous aux directives d'installation de l'écosystème Aquascape pour en savoir davantage sur l'emplacement des roches et du gravier. Chaque lumière EBT devrait être positionnée après la mise en place des blocs rocheux des parois du bassin.

**Positionnement des lumières:**

Déterminez où se situeront les lumières. Examinez le diagramme de positionnement à la page suivante. Nous suggérons de positionner chaque lumière de sorte qu'elle ne soit pas pointée en direction de ceux qui regardent le bassin.

Avant d'installer une lumière, assurez-vous d'enrouler 24 pouces de cordon derrière le boîtier afin de pouvoir sortir celui-ci de l'eau quand il faut remplacer une ampoule. Assurez-vous également que le collet d'étanchéité soit vissé à fond. La lumière est destinée à être nichée entre deux grosses roches. Celles-ci peuvent être placées de sorte que la lumière soit "coincée" entre deux roches.

La lumière de 20 watts a été conçue pour servir tant submergée que hors de l'eau. Assurez-vous également de ne pas placer cette lumière là où de la glace peut se former car la lentille pourrait se fendre. Nous suggérons de placer la lumière à au moins 8 po. en profondeur. Si vous préférez placer la lumière plus près de la surface, il vous faudra la retirer du bassin ou de la plonger plus profondément dans l'eau, hors de portée de la glace. Votre dépositaire vous vendra des lentilles de rechange au besoin.

**Positionnement du cordon de la lumière:**

Le cordon de la lumière devrait courir sur la toile imperméable jusqu'au périmètre extérieur du bassin. Placez le cordon derrière n'importe quelle roche de la paroi. Consultez le diagramme s.v.p. Maintenant, le gravier peut être étendu aux paliers du bassin pour couvrir toute la toile, ainsi que le ou les cordon(s).

## 3) Installation du transformateur

Il est fortement conseillé de raccorder les lumières au câble de basse tension une fois la construction du bassin pratiquement terminée, typiquement après les dernières étapes telles que la taille de l'excès de la toile et la préparation des bords du bassin. Le transformateur n'est équipé que d'un cordon de 24 pouces et devra donc être placé très près de la prise de courant. Ceci permettra de brancher le transformateur et la pompe au même endroit.

- Dégainez environ 1/2" à 3/4" du câble plat EBT de calibre 16.
- Fixez ce câble plat EBT, à l'aide des vis attachés au couvercle du transformateur, à la plaque de pression située sous le transformateur.
- Posez le câble plat EBT le long du bord du bassin. Consultez le diagramme ci-dessous à cet effet.

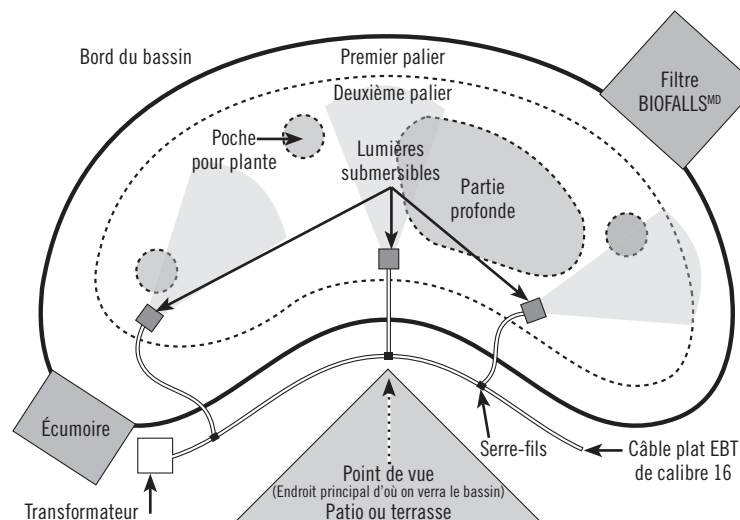
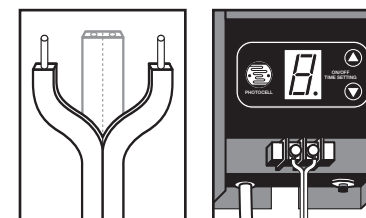

#### 4) Utilisation des serre-fils (Fig. 1)

- Fendez le câble et dégainez les deux fils sur une longueur d'au moins 1/2". Faites la même chose avec le câble EBT.
- Remplissez le serre-fils de silicone.
- Tenez une paire de fils dénudés et torsadez-les dans le serre-fils. Faites la même chose pour les deux autres bouts de fil.
- Enfermez le raccord dans du ruban d'électricien.

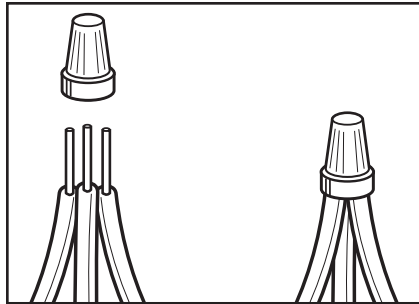

Figure 1

#### 5) Base de la lumière de 20 watts (Fig. 2)

- À l'aide de l'écrou fourni, fixez la base au piquet.
- Pliez les bras de la base pour qu'ils couvrent les points de fixation des boulons.
- Insérez les boulons dans le boîtier de la lumière en travers des bras.

Pour régler l'orientation de la lumière, desserrez les boulons latéraux, modifiez l'angle de la lumière et resserrez.

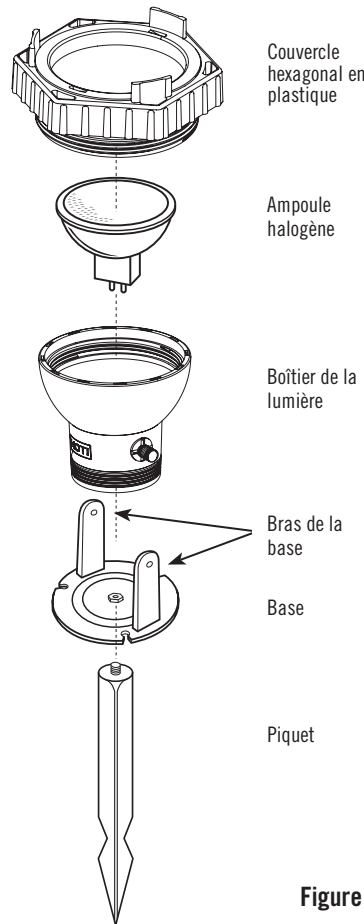

Figure 2

#### 6) Remplacement d'une ampoule (Fig. 3)

- 1) Assurez-vous d'avoir débranché le transformateur et d'avoir sorti le boîtier de l'eau avant de remplacer une ampoule.
- 2) Dévissez le couvercle hexagonal qui coiffe le boîtier de la lumière.
- 3) Servez-vous d'un tournevis mince à tête plate pour dégager l'ampoule de son boîtier. **Note:** Il est déconseillé de sortir l'ampoule halogène en tirant dessus.
- 4) Placez la nouvelle ampoule en insérant les deux tiges de métal dans le connecteur. **Note:** Ne touchez pas à l'ampoule halogène avec les doigts.
- 5) Revissez le collet sur le boîtier.
- 6) Vérifiez que l'ampoule fonctionne.
- 7) Remplacez la lumière dans le bassin.

Figure 3



#### 7) Dépannage

- Assurez-vous que tous les raccords sont intacts, qu'aucun fil n'est exposé et que les extrémités des fils sont bien isolées dans les serre-fils.
- Les deux fiches en cuivre de l'extrémité coupée du câble ne doivent pas se toucher, autrement le transformateur claquera! Recoupez ces fils s'ils se croisent ou si la coupe initiale n'était pas précise.
- La durée de vie de l'ampoule peut être grandement prolongée en installant une minuterie sur le transformateur pour que l'éclairage ne soit actionné que quand vous le désirez (en marche du crépuscule jusqu'à une heure du matin, par exemple).

#### Pièces de rechange

Pièce de rechange	Article #
Joint torique de 20 watts	29516
Ampoule de rechange	01006
Transformateur de 150 watts	01002
Transformateur de 300 watts	01003

## Produits suggérés:

### Transformateur Aquascape™ Pro 150 watts

- La cellule photoélectrique déclenche l'éclairage à la brunante.
- Minuterie réglable pour des périodes de 4, 6 ou 8 heures.
- Peut alimenter 7 lumières de 20 watts.
- Aucun besoin d'ajustement après une panne de courant ou les changements à l'heure avancée ou normale.
- Câble d'éclairage basse tension de 25 pieds.



Article #01002

### Transformateur Aquascape™ Pro 300 watts

- Indiqué pour les éclairages plus forts.
- Mêmes caractéristiques que celles du transformateur de 150 watts... mais en plus gros!
- Convient à l'éclairage basse tension de paysagement standard.
- Câble d'éclairage basse tension de 25 pieds.
- Doit être réglé de nouveau après une panne de courant.



Article #01003

### Ampoules de recharge

- Durée de 3000 heures

Article #01006



## AVIS DE NON-RESPONSABILITÉ

Exception faite de la déclaration faite ci-dessous, il n'y a aucun autre représentant ou garantie relié à ce produit ou son utilisation. L'USAGER DOIT DÉTERMINER L'À-PROPOS DE CE PRODUIT QUANT À L'USAGE ENVISAGÉ, ET ASSUME TOUS LES RISQUES ET RESPONSABILITÉS QUELS QU'ILS SOIENT QUI Y SERAIENT RELIÉS. La seule obligation du vendeur et du fabricant est la réparation ou le remplacement du dispositif submersible d'éclairage, tel qu'énoncé ci-dessous. TOUTE GARANTIE IMPLICITE EST EXCLUE PAR LES PRÉSENTES, Y COMPRIS, MAIS NON LIMITÉ À TOUTE GARANTIE IMPLICITE DE QUALITÉ MARCHANDE OU DE COMPATIBILITÉ À UNE FIN PARTICULIÈRE. Ni le vendeur ni le fabricant ne peuvent être tenus responsables de toute blessure, perte ou dommages directs, indirects ou immatériels découlant de l'utilisation du produit ou de l'empêchement de s'en servir. Le code national de l'électricité, article 680-41 (A) exige que l'on installe un disjoncteur différentiel (GFCI) dans le circuit alimentant l'équipement de plus de 15 volts.

Ce dispositif submersible d'éclairage est garanti pour une période de 12 mois contre tout défaut de matériaux ou de main-d'œuvre à compter de la date d'achat par l'utilisateur. Communiquez avec l'installateur ou le vendeur advenant qu'il fasse défaut pendant cette période. La garantie deviendra nulle et de non effet advenant que ce dispositif submersible d'éclairage ait été abîmée, mal utilisée ou utilisée à une fin autre que celle à laquelle elle est destinée. Cette garantie ne couvre pas l'ampoule utilisée avec le dispositif.

**1 GARANTIE  
DE 1 AN**